

VIVAX

Katalog pomp ciepła



Wysoka wydajność

Długoterminowe oszczędności

Elastyczna praca

Więcej komfortu

Treść

Przegląd produktów	3
Jak działa pompa ciepła	4
System split i monoblok	5
Elastyczna praca i większy komfort	6
Kompletne rozwiązanie do ogrzewania, chłodzenia i ciepłej wody użytkowej System split	7
Kompletne rozwiązanie do ogrzewania, chłodzenia i ciepłej wody użytkowej System monoblok	8
Technologia DC Inverter Innowacyjny projekt	9
Basenowe pompy ciepła	10
SPECYFIKACJE	
Systemy split	12
Basenowe pompy ciepła	15
System monoblok	16



Pompy ciepła

Kompleksowe rozwiązanie do ogrzewania, chłodzenia oraz przygotowania ciepłej wody użytkowej.

Pompy ciepła stają się coraz bardziej dostępnymi ekonomicznymi i ekologicznymi rozwiązaniami umożliwiającymi ogrzewanie, chłodzenie i przygotowanie ciepłej wody użytkowej. Ich liczne zalety sprawiają, że są topowym rozwiązaniem dla wszystkich pomieszczeń mieszkalnych.

DLACZEGO POMPY CIEPŁA?

Pompy ciepła wykorzystują darmową energię z otoczenia. Źródłem energii może być ziemia, wody gruntowe lub powietrze. Jedynym kosztem eksploatacji pompy ciepła jest energia elektryczna zużywana przez pompę ciepła.

DŁUGOTERMINOWE EFEKTYWNOŚĆ EKONOMICZNA

Chociaż początkowa inwestycja w pompę ciepła jest nieco wyższa, jest to inwestycja długoterminowo opłacalna w porównaniu z tradycyjnymi rozwiązaniami grzewczymi opartymi na paliwach kopalnych. Oszczędności na ogrzewaniu sięgają nawet 75%. Biorąc pod uwagę duże oszczędności w zużyciu energii, przeciętna inwestycja w pompę ciepła zwraca się całkowicie już po kilku latach.

Współczynnik efektywności (COP) pomp ciepła VIVAX mierzony jest w różnych trybach pracy, z uwzględnieniem potrzeb użytkownika. W trybie grzania współczynnik wyznaczany jest przy temperaturze wody na wylocie 35 °C gdzie wartości mieszczą się w przedziale od 4,62 do 5,21 oraz przy temperaturze 55 °C gdzie wartości mieszczą się w przedziale od 3,31 do 3,52.

5 LAT GWARANCJI FABRYCZNEJ

Gwarancja na pompy ciepła VIVAX wynosi 60 miesięcy z obowiązkowym corocznym serwisem w autoryzowanym serwisie. Jest to stała gwarancja na nasze pompy ciepła, a po zakupie do uzyskania gwarancji nie jest wymagana dodatkowa rejestracja urządzenia. Szczegółowe informacje dotyczące warunków gwarancji oraz lista autoryzowanych serwisów znajdują się na stronie vivax-polska.pl

Przeгляд produktów

System split



Jednostka zewnętrzna

Jednostka zewnętrzna

Jednostka wewnętrzna

Moc	4,0 kW	6,0 kW	8,0 kW	10,0 kW	12,0 kW	14,0 kW	16,0 kW	4,0 - 6,0 kW	8,0 - 10,0 kW	12,0 - 16,0 kW
220 ~ 240 - 1 Ph	•	•	•	•				•	•	•
380 ~ 415 - 3 Ph					•	•	•			

System split



System basenowy



Moc	4,0 - 6,0 kW	8,0 - 10,0 kW	12,0 - 16,0 kW
220 ~ 240 - 1 Ph	•	•	•
380 ~ 415 - 3 Ph			

Moc	7,0 kW	10,0 kW	12,0 kW
220 ~ 240 - 1 Ph	•	•	•
380 ~ 415 - 3 Ph			

System monoblok



Moc	4,0 kW	6,0 kW	8,0 kW	10,0 kW	12,0 kW	14,0 kW	16,0 kW	18,0 kW	22,0 kW	24,0 kW	30,0 kW
220 ~ 240 - 1 Ph	•	•	•	•							
380 ~ 415 - 3 Ph					•	•	•	•	•	•	•

Jak działa pompa ciepła

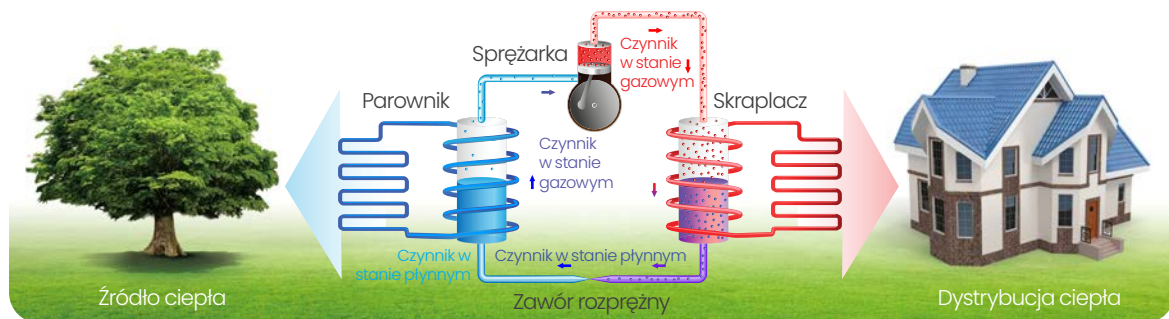

POWIETRZE – WODA

Pompy ciepła VIVAX są typu powietrze-woda. Taka konstrukcja nie wymaga dostępu do wody gruntowej ani zajmowania dużych powierzchni terenu pod instalację. Przy wyborze optymalnego rozwiązania należy wziąć pod uwagę zakres pracy urządzenia z uwzględnieniem temperatury zewnętrznej, która dla urządzeń VIVAX wynosi od $-25\text{ }^{\circ}\text{C}$ do $+43\text{ }^{\circ}\text{C}$. VIVAX oferuje jednostki typu monoblok o mocy od 4,0 kW do 30,0 kW oraz jednostki typu split o mocy od 4,0 kW do 16,0 kW. Wszystkie jednostki wykorzystują ekologiczny czynnik chłodniczy R32. Urządzenia o mocy od 4,0 kW do 10,0 kW mają zasilanie jednofazowe, a o mocy 12,0 kW i powyżej mają zasilanie trójfazowe. W wariancie split jednostka wewnętrzna (hydrobox) jest połączona z jednostką zewnętrzną instalacją freonową. W hydroboksie woda do ogrzewania pomieszczeń i CWU jest podgrzewana lub chłodzona (tylko obieg CO), jeśli potrzebne jest chłodzenie pomieszczenia. W wersji monoblok woda jest podgrzewana i chłodzona wewnątrz jednostki zewnętrznej.

STEROWANIE



- Ekran dotykowy
- LCD (wyświetlacz ciekłokrystaliczny)
- Wyświetlanie błędów
- Sprawdzenie parametrów pracy
- Możliwość wyboru języka
- Funkcja blokady rodzicielskiej
- Wbudowany czujnik temperatury i moduł Wi-Fi
- Protokół Modbus

Faza pierwsza

Gdy czynnik chłodniczy przechodzi przez zawór rozprężny i rozszerza się, jego temperatura i ciśnienie spadają.

Faza druga

Gdy temperatura czynnika chłodniczego jest niższa niż temperatura otoczenia, ciepło przechodzi z powietrza przepływającego przez powietrzny wymiennik ciepła do czynnika chłodniczego i czynnik chłodniczy odparowuje.

Faza trzecia

Gdy para czynnika chłodniczego przechodzi przez sprężarkę, jego ciśnienie wzrasta, a jego temperatura rośnie powyżej temperatury w układzie hydraulicznym.

Faza czwarta

Gdy gorący czynnik chłodniczy przepływa przez wodny wymiennik ciepła (skraplacz) podgrzewa wodę w układzie hydraulicznym, która jest następnie pompowana do pomieszczeń (grzejniki lub ogrzewanie podłogowe) oraz do zbiornika CWU. Czynnik chłodniczy ochładza się, skrapla i dostaje się do zaworu rozprężnego, aby ponownie rozpocząć cykl.

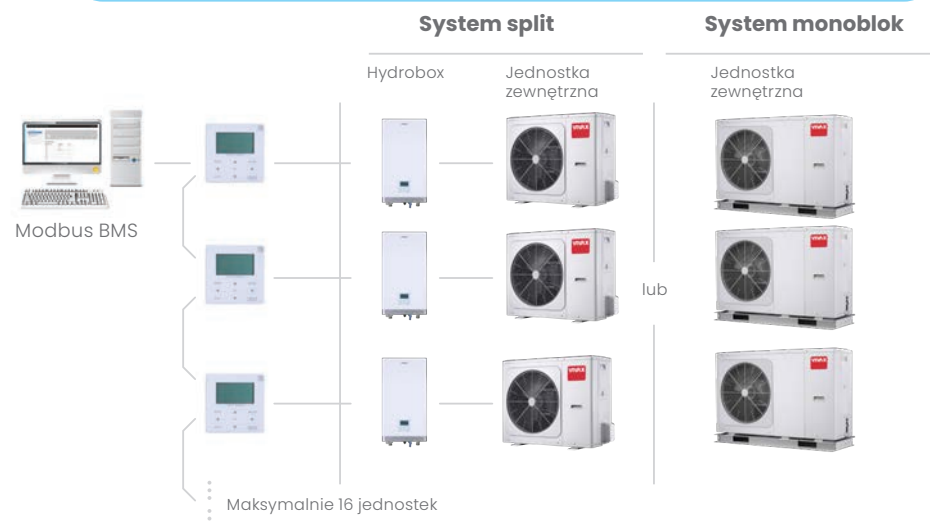

System split i monoblok

System split

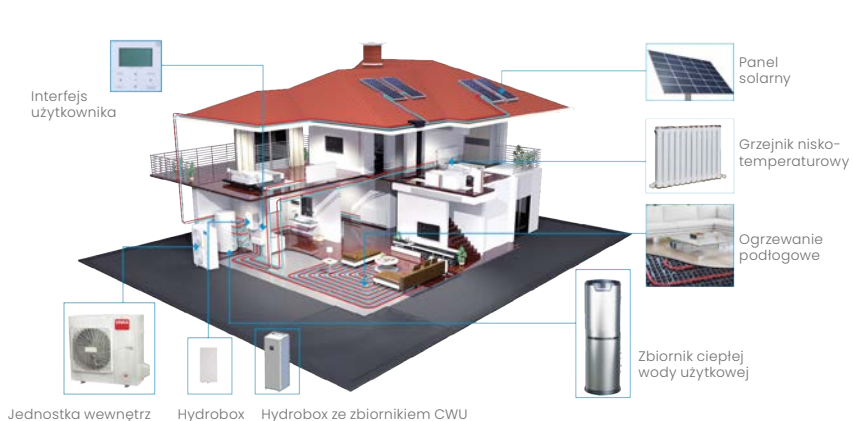

Aplikacja	Ogrzewanie + Chłodzenie + Ciepła woda użytkowa
Typ	Split (jednostka zewnętrzna + hydrobox)
Przewody czynnika chłodniczego	Między jednostką zewnętrzną a skrzynką hydrobox
Rurociągi wodne	Pomiędzy skrzynką hydrobox a wewnętrzną instalacją grzewczą
Instalacja (nie należy do wyposażenia)	<ul style="list-style-type: none"> - Pętle ogrzewania podłogowego - Klimakonwektory - Grzejniki niskotemperaturowe - Zbiornik ciepłej wody użytkowej - Pomocnicze źródła ciepła (takie jak podgrzewacze wody i kotły)

JEDNOSTKA ZEWNĘTRZNA TYPU SPLIT

Jednostka zewnętrzna pobiera ciepło z powietrza zewnętrznego i przekazuje je do wewnątrz przez przewody czynnika chłodniczego.

HYDROBOX

Hydrobox podgrzewa wodę czynnikiem chłodniczym z jednostki zewnętrznej. Podgrzana woda krąży w urządzeniach grzewczych, takich jak instalacja podłogowe, grzejniki, klimakonwektory oraz węzownica wewnętrzna zbiornika ciepłej wody użytkowej.

ZBIORNIK CIEPŁEJ WODY UŻYTKOWEJ

Ciepła woda z hydrobox'u krąży przez węzownicę wody grzewczej zbiornika ciepłej wody użytkowej, podgrzewając ciepłą wodę użytkową wewnątrz zbiornika. Zanurzeniowe grzałki elektryczne mogą być instalowane w zbiornikach ciepłej wody użytkowej jako rezerwa.

INTERFEJS UŻYTKOWNIKA

Interfejs użytkownika jest podłączony do jednostki dzielonej przewodem sygnałowym. Jego główne funkcje to WŁ./WYŁ., ustawianie parametrów, ustawianie timera i parametrów serwisowych.

System monoblokowy

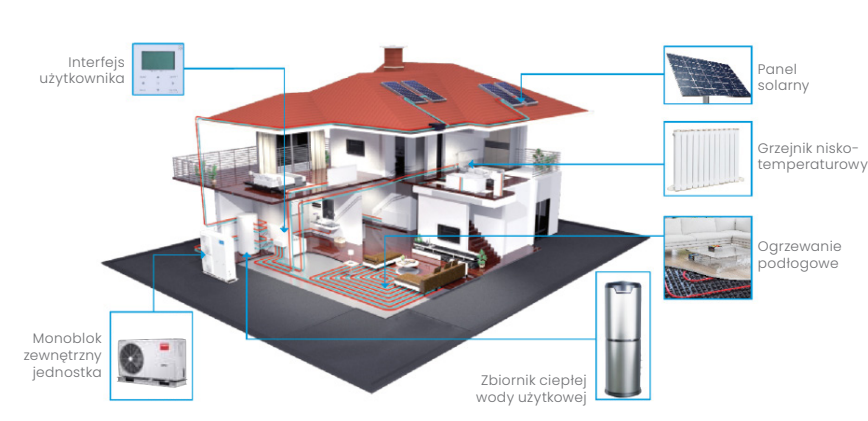

Aplikacja	Ogrzewanie + Chłodzenie + Ciepła woda użytkowa
Typ	Zintegrowany (pompa ciepła i hydrobox znajdują się w tej samej obudowie)
Przewody czynnika chłodniczego	Wewnętrzna jednostka zewnętrzna
Rurociągi wodne	Między jednostką zewnętrzną a wewnętrznymi urządzeniami grzewczymi
Instalacja (nie należy do wyposażenia)	<ul style="list-style-type: none"> - Wężownice ogrzewania podłogowego - Klimakonwektory - Grzejniki niskotemperaturowe - Zbiornik ciepłej wody użytkowej - Pomocnicze źródła ciepła (takie jak podgrzewacze wody i kotły)

JEDNOSTKA ZEWNĘTRZNA MONO

Jednostki zewnętrzne monobloku pochłaniają ciepło z powietrza zewnętrznego i przekazują je do wody w module hydraulicznym, która to dostarcza ciepło do wnętrza budynku.

ZBIORNIK CWU

Ciepła woda z jednostki zewnętrznej przepływa przez węzownicę zbiornika ciepłej wody użytkowej, podgrzewając ciepłą wodę użytkową wewnątrz zbiornika. Grzałki zanurzeniowe mogą być instalowane w zbiornikach ciepłej wody użytkowej jako rezerwa.

INTERFEJS UŻYTKOWNIKA

Interfejs użytkownika jest podłączony do monobloku za pomocą przewodu sygnałowego. Jego główne funkcje to WŁ./WYŁ., ustawianie parametrów, ustawianie timera i parametrów serwisowych.

Elastyczna obsługa i **większy komfort**

Dwie strefy kontrolowane za pomocą termostatu i interfejsu użytkownika.

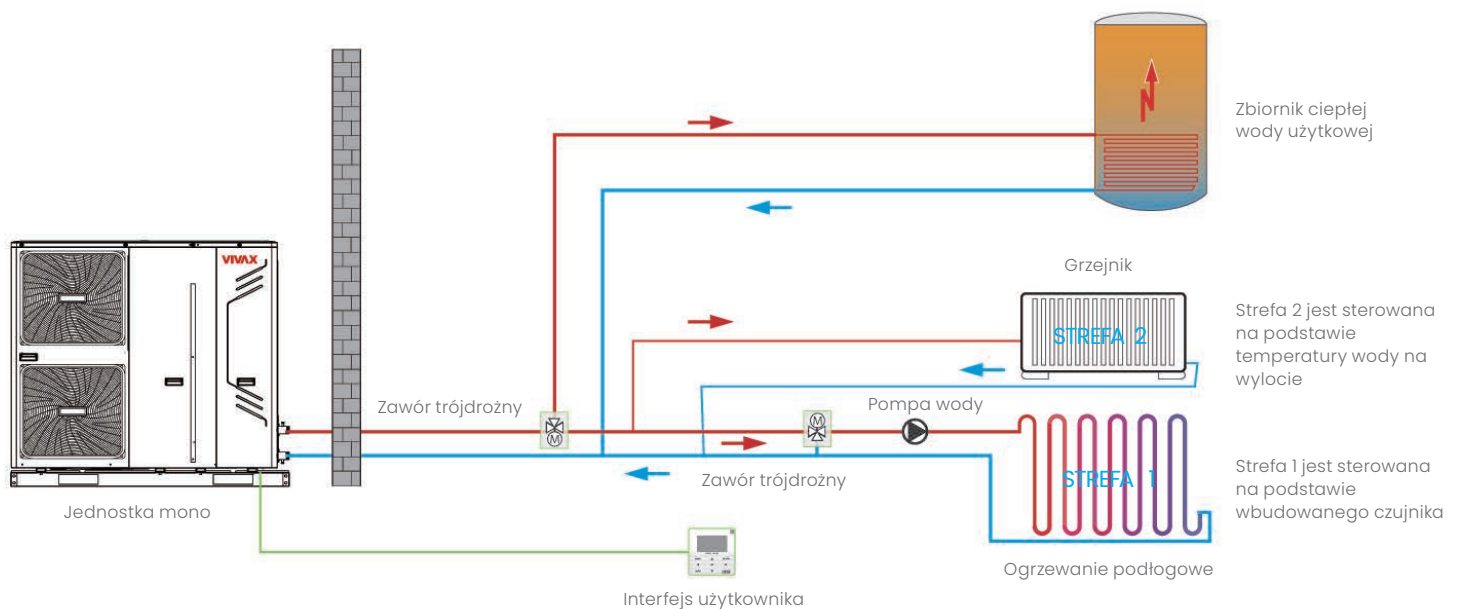
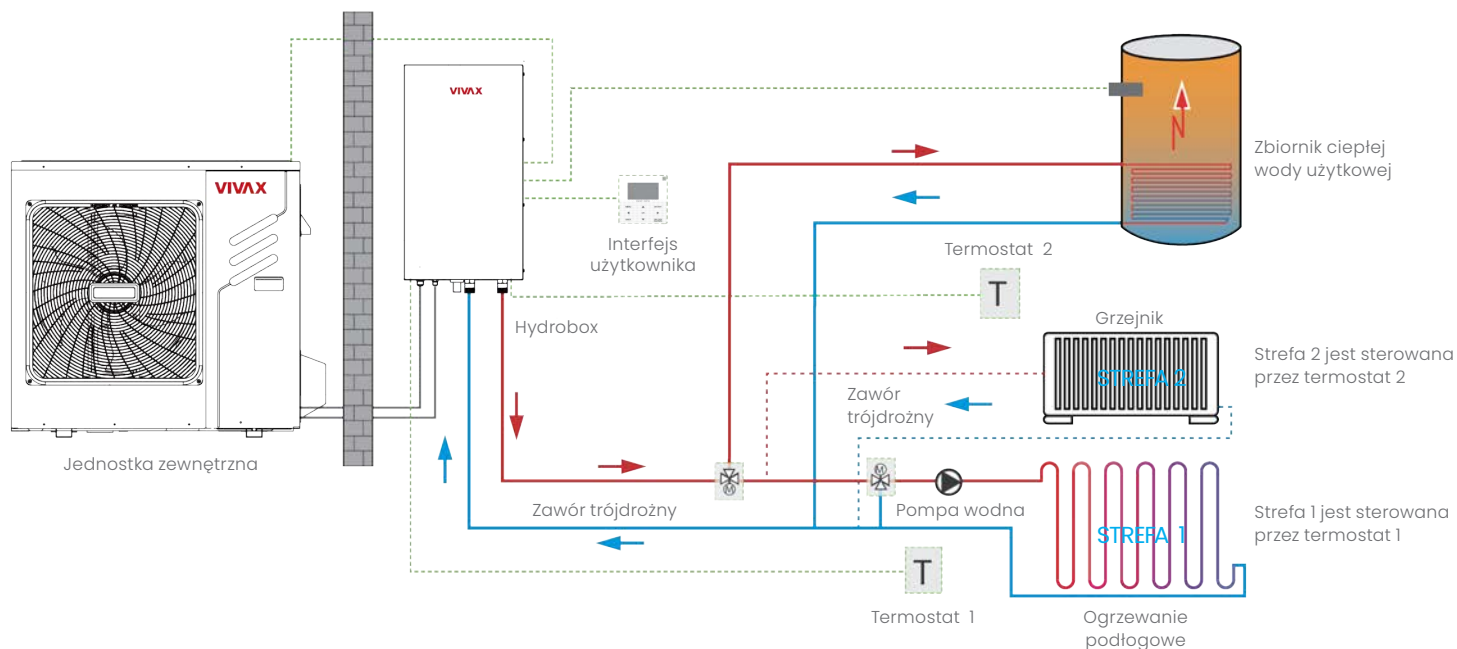

FUNKCJA USTAWIANIA PRIORYTETÓW I WYBÓR WIELU TRYBÓW



Priorytet chłodzenie



Priorytet ogrzewanie



Priorytet CWU *



Tryb Auto



Tryb dezynfekcji ¹



Tryb wakacyjny



Wymuszone CWU



Tryb ECO



Tryb komfort

Notatka:

1. Tylko wtedy, gdy dostępna jest grzałka zanurzeniowa zbiornika, można użyć trybu dezynfekcji.
2. Jeżeli zawartość wody w instalacji jest poniżej minimum należy zamontować zbiornik akumulacyjny.

* CWU – ciepła woda użytkowa

Kompletne rozwiązanie do ogrzewania, chłodzenia i ciepłej wody użytkowej | System split

Aplikacja 1

Ogrzewanie pomieszczeń przez pętle ogrzewania podłogowego i klimakonwektory

Pętle ogrzewania podłogowego i klimakonwektory wymagają różnych temperatur roboczych wody. Aby osiągnąć te dwie wartości zadane, wymagana jest układ mieszający. Termostaty pokojowe dla każdej strefy są opcjonalne.

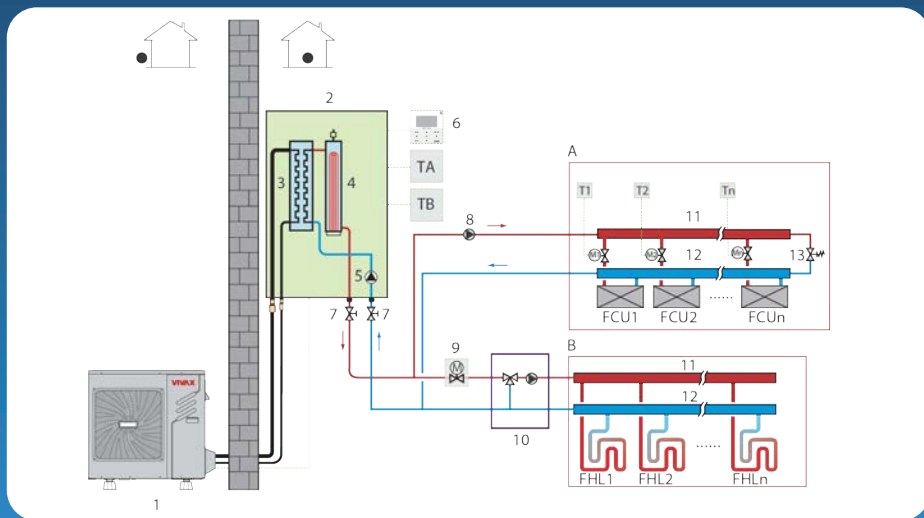

- | | |
|---|--|
| 1 Jednostka zewnętrzna | 12 Kolektor (nie należy do wyposażenia) |
| 2 Hydrobox | 13 Zawór obejściowy (nie należy do wyposażenia) |
| 3 Płytowy wymiennik ciepła | FHL 1...n Pętle ogrzewania podłogowego (nie należą do wyposażenia) |
| 4 Zapasowa grzałka elektryczna (opcja) | FCU 1...n Klimakonwektory (nie należą do wyposażenia) |
| 5 Wewnętrzna pompa obiegowa | M1...n Zawory z silnikami (nie należą do wyposażenia) |
| 6 Interfejs użytkownika | T1...n Termostaty pokojowe * |
| 7 Zawór odcinający (nie należy do wyposażenia) | TA Termostat strefy A (nie należy do wyposażenia) |
| 8 Zewnętrzna pompa obiegowa (nie należy do wyposażenia) | TB Termostat strefy B (nie należy do wyposażenia) |
| 9 Zawór 2-drogowy z napędem (nie należy do wyposażenia) | |
| 10 Stacja mieszająca (nie należy do wyposażenia) | |
| 11 Dystrybutor (nie należy do wyposażenia) | |

Aplikacja 2

Ogrzewanie pomieszczeń, chłodzenie pomieszczeń i ciepła woda użytkowa Kompatybilne z solarnym podgrzewaczem wody

Pętle ogrzewania podłogowego są używane do ogrzewania pomieszczeń, a klimakonwektory do chłodzenia i ogrzewania pomieszczeń. Ciepła woda użytkowa jest dostarczana ze zbiornika ciepłej wody użytkowej podłączonego zarówno do skrzynki hydraulicznej, jak i solarnego podgrzewacza wody. Urządzenie przełącza się w tryb ogrzewania lub chłodzenia w zależności od temperatury wykrytej przez termostat pokojowy. W trybie chłodzenia pomieszczenia zawór 2-drogowy jest zamknięty, aby zapobiec przedostawaniu się zimnej wody do pętli ogrzewania podłogowego.

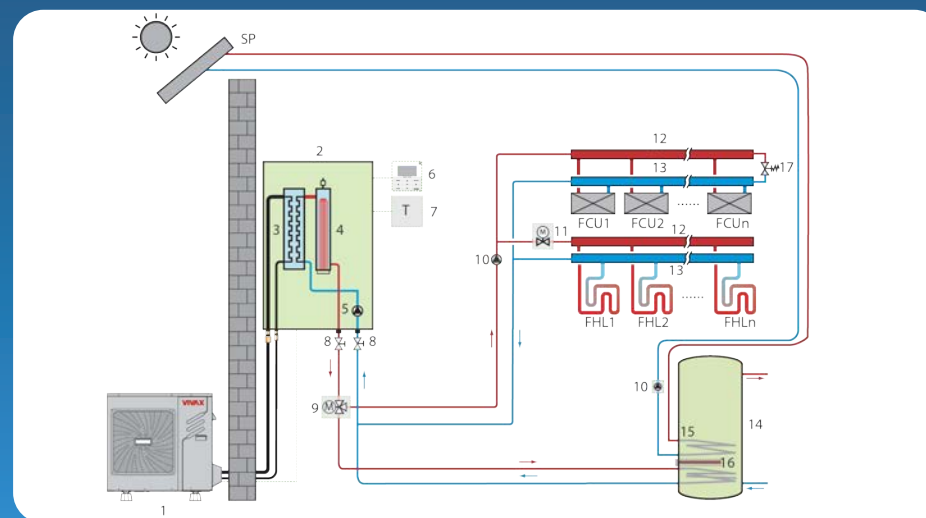

- | | |
|--|--|
| 1 Jednostka zewnętrzna | 12 Dystrybutor (nie należy do wyposażenia) |
| 2 Hydrobox | 13 Kolektor (nie należy do wyposażenia) |
| 3 Płytowy wymiennik ciepła | 14 Zbiornik ciepłej wody użytkowej (nie należy do wyposażenia) |
| 4 Zapasowa grzałka elektryczna (opcja) | 15 Wężownica wymiennika ciepła |
| 5 Wewnętrzna pompa obiegowa | 16 Grzałka zanurzeniowa |
| 6 Interfejs użytkownika | 17 Zawór obejściowy |
| 7 Termostat pokojowy | FHL 1...n Pętle ogrzewania podłogowego (nie należą do wyposażenia) |
| 8 Zawór odcinający (nie należy do wyposażenia) | Klimakonwektory FCU 1 (nie należą do wyposażenia) |
| 9 Zawór 3-drogowy z silnikiem (nie należy do wyposażenia) | SP Panel solarny |
| 10 Zewnętrzna pompa obiegowa (nie należy do wyposażenia) | |
| 11 Zawór 2-drogowy z silnikiem (nie należy do wyposażenia) | |

Kompletne rozwiązanie do ogrzewania, chłodzenia i ciepłej wody użytkowej | System monoblokowy

Aplikacja 1

Tylko ogrzewanie pomieszczeń

Termostat pokojowy służy jako przełącznik. Kiedy pojawia się żądanie ogrzewania z termostatu pokojowego, jednostka Monoblock działa tak, aby osiągnąć docelową temperaturę pokojową ustawioną w interfejsie użytkownika. Gdy temperatura w pomieszczeniu osiągnie temperaturę ustawioną na termostacie, jednostka zatrzymuje się.

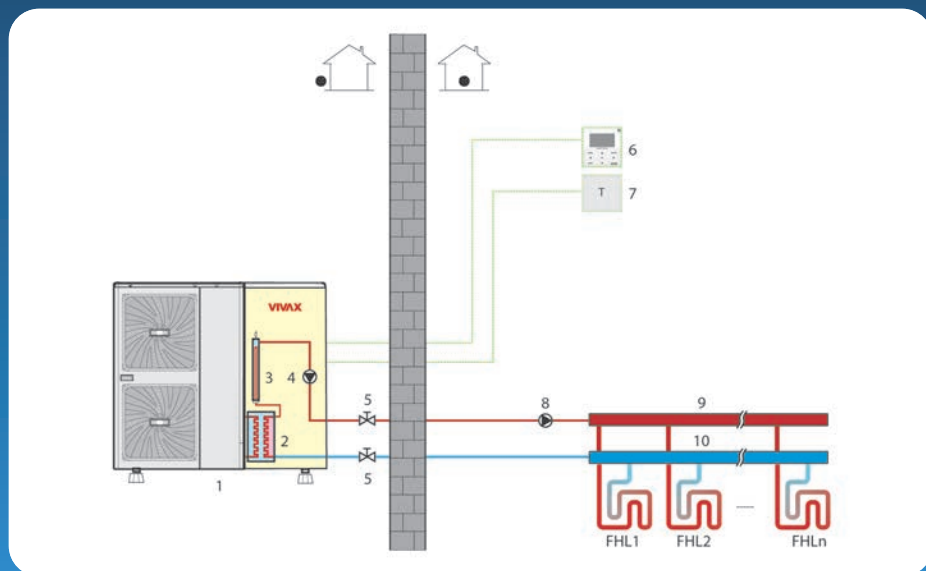

1 Pompa ciepła

2 Płyty wymiennik ciepła

3 Zapasowa grzałka elektryczna

4 Wewnętrzna pompa obiegowa

5 Zawór odcinający (nie należy do wyposażenia)

6 Interfejs użytkownika

7 Termostat pokojowy (nie należy do wyposażenia)

8 Zewnętrzna pompa obiegowa (nie należy do wyposażenia)

9 Dystrybutor (nie należy do wyposażenia)

10 Kolektor (nie należy do wyposażenia)

FHL1...n Pętle ogrzewania podłogowego (nie należą do wyposażenia)

Aplikacja 2

Ogrzewanie pomieszczeń i ciepła woda użytkowa

Termostaty pokojowe nie są podłączone do jednostki Monoblock, ale do zaworu z siłownikiem. Temperatura w każdym pomieszczeniu jest regulowana przez zawór z siłownikiem na obiegu wodnym. Ciepła woda użytkowa jest dostarczana ze zbiornika ciepłej wody użytkowej podłączonego do jednostki Mono. Wymagany jest zawór obejściowy.

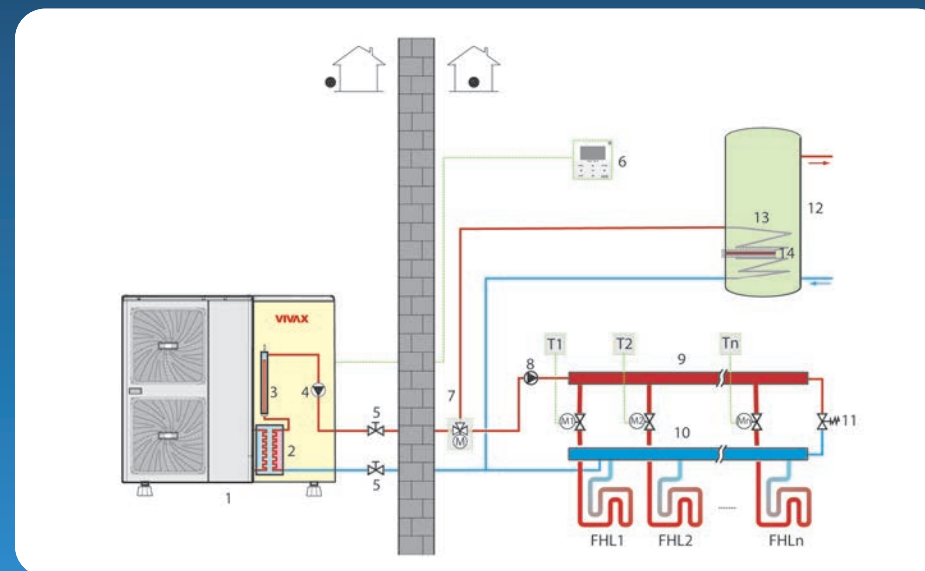

1 Pompa ciepła

2 Płyty wymiennik ciepła

3 Zapasowa grzałka elektryczna

4 Wewnętrzna pompa obiegowa

5 Zawór odcinający *

6 Interfejs użytkownika

7 Zawór 3-drogowy z napędem *

8 Zewnętrzna pompa obiegowa *

9 Dystrybutor *

10 Kolektor *

11 Zawór by-pass *

12 Zbiornik ciepłej wody użytkowej *

13 Wężownica wymiennika ciepła

14 Grzałka elektryczna

FHL1...n Pętle ogrzewania podłogowego *

M1...n Zawory z siłownikiem *

T1...n Termostaty pokojowe *

Technologia DC Inverter | Innowacyjny projekt

Innowacyjna konstrukcja zapewnia niższy poziom hałasu. Dostępne są 2 poziomy trybu cichej pracy.

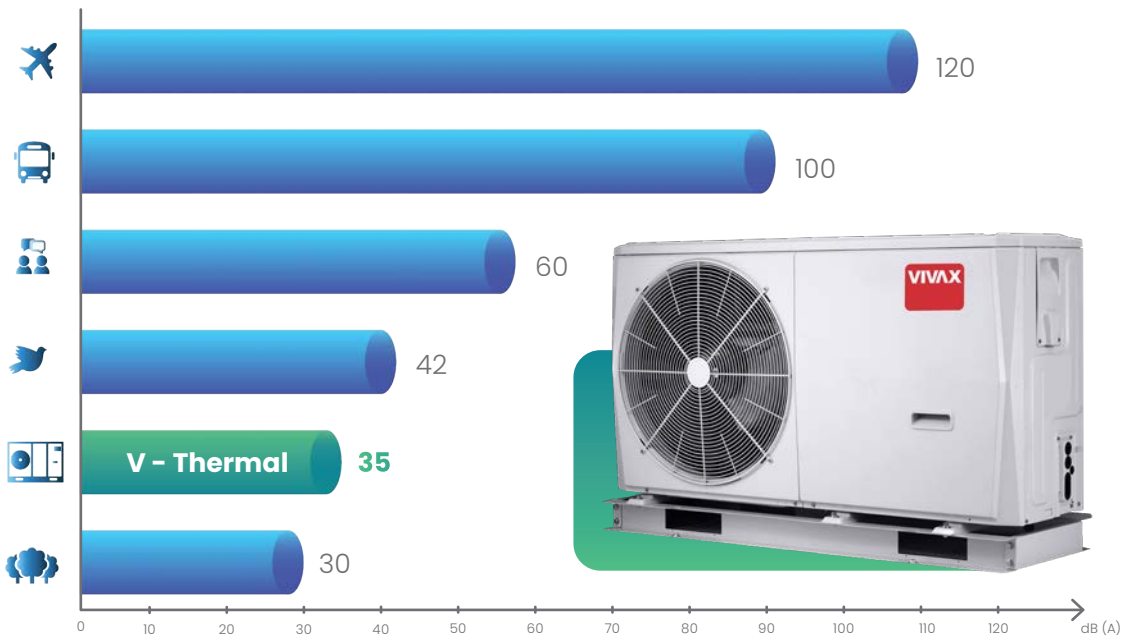

1 | Wklęsła konstrukcja powierzchni ssącej

Zmniejszenie rozmiaru wiru zrzucającego powietrze z powierzchni łopatki. Poprawa pola przepływu na powierzchni łopatki. Zmniejszenie wagi i poprawa sprawności.

2 | Konstrukcja zagęszczająca krawędź czołową

Redukcja hałasu o niskiej częstotliwości. Skuteczne zwiększenie wytrzymałości łopatki.

3 | Wcięcia na krawędzi splywu

Zmiana rozkładu ciśnienia na krawędzi splywu łopatki. Zmniejszenie hałasu wirnika.

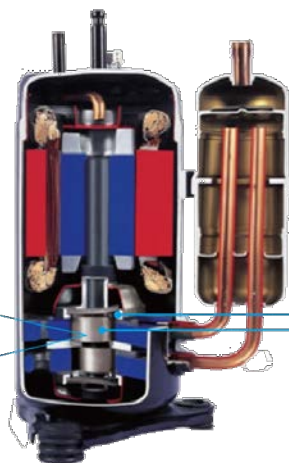
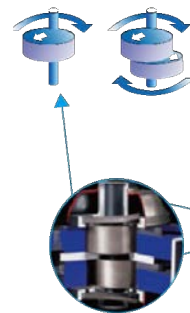
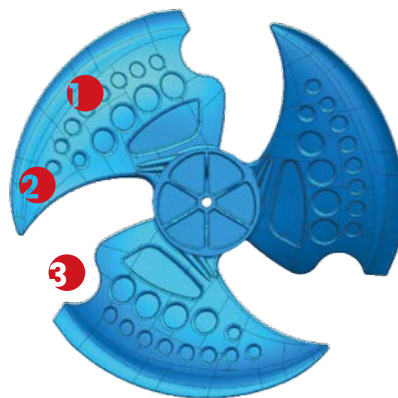

Lepsze wyważenie i bardzo niski poziom drgań

- 2 ciężarki wyważające
- Podwójne krzywki mimośrodowe

Dużo bardziej stabilne części ruchome

- Optymalizacja technologii napędu sprężarki
- Wysoce wytrzymałe łożyska
- Zwarta konstrukcja

1 | Wentylator silnika z falownikiem prądu stałego

- Certyfikat CE
- Silnik wentylatora z bezstopniową regulacją
- Tryb cichy
- Niskie zużycie energii

2 | Sprężarka DC Inverter

- Certyfikat CE
- Szeroka częstotliwość robocza
- Podwójna sprężarka rotacyjna
- Sterowanie chłodzeniem natryskowym
- Zwarta konstrukcja

3 | Pompa wodna z inwerterem prądu stałego *

- Certyfikat CE
- Wysoki stopień sprawności
- Duża głowica pompy
- Stopień izolacji F
- Stopień ochrony IPX4D

* Jednostki monoblokowe 18 ~ 30 kW - pompa wodna ma trzy opcje prędkości



Basenowe pompy ciepła

Kompletne rozwiązanie do ogrzewania i chłodzenia basenu.



Grzanie i chłodzenie



Sterownik centralny



APP



Inteligentna sieć



Inteligentna pamięć



Tryb cichy



Ochrona systemu

Przegląd systemu

Inteligentna kontrola

Pompa ciepła ESG jest kompatybilna ze wszystkimi scentralizowanymi systemami basenowymi wykorzystującymi protokół Modbus i złącze RS485.

Kontrola aplikacji i platformy IOT zostały zaprojektowane tak, aby zapewnić użytkownikowi łatwość obsługi i obniżyć koszty konserwacji sprzętu.

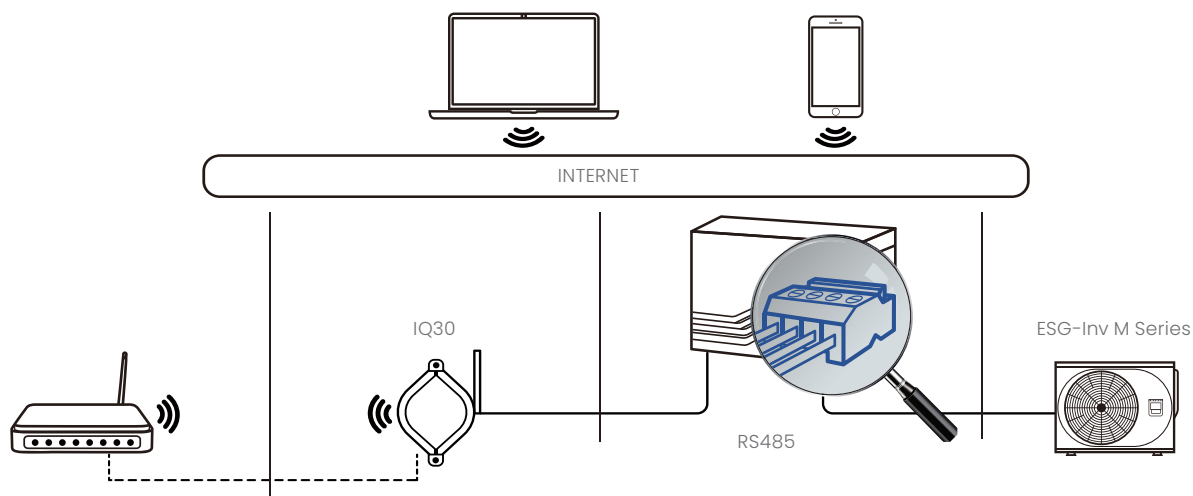

SG - Gotowy (Inteligentna sieć)

SG-ready zapewnia, że pompa ciepła ESG wykorzystuje jak najwięcej czystej energii z inteligentnej sieci i magazynuje energię w basenie. Gdy inteligentna sieć jest w pełni zasilana czystą energią, pompy ciepła ESG zużywają prawie zero węgla.

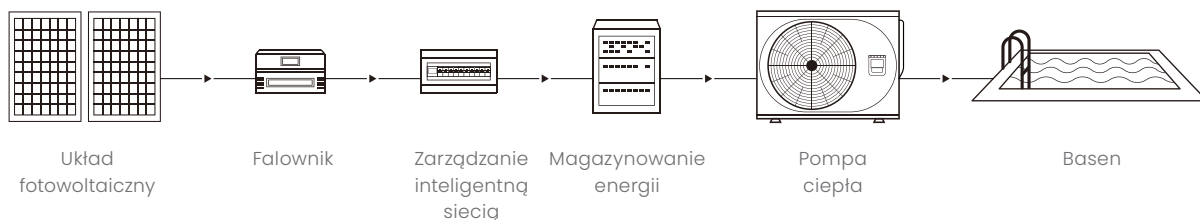

Zerowy poziom CO₂

0 % redukcji mocy grzewczej w warunkach temperaturowych od 27 °C do 15 °C

Pompy ciepła VIVAX mają 0 % spadku wydajności grzewczej w zakresie temp. otoczenia 27 °C do 15 °C, podczas gdy tradycyjna pompa ciepła ma co najmniej 20 % -30 % spadku wydajności.

Ocieplanie i ochładzanie

Pompa ciepła ESG zawiera tryby ogrzewania i chłodzenia oraz tryby automatyczne, obejmujące szeroki zakres temperatur otoczenia i docelowej temperatury wody.



Ochrona systemu

Pompy ciepła serii ESG mają więcej niż 10 funkcji zabezpieczających, w tym odszranianie / ciśnienie / temperaturę / środek zapobiegający zamrażaniu, aby upewnić się, że urządzenie będzie pracowało bezawaryjnie

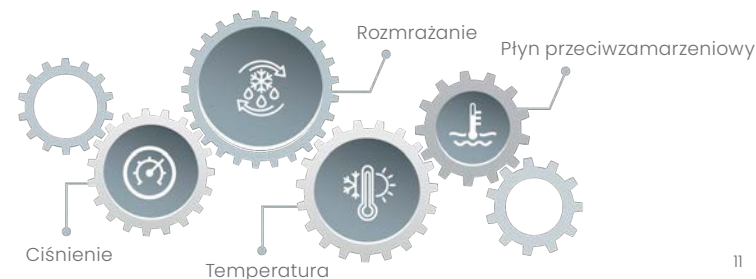

Specyfikacja

Systemy split – jednostka zewnętrzna		HPS-14CH40AERI/O1s R32	HPS-22CH65AERI/O1s R32	HPS-28CH84AERI/O1s R32	HPS-34CH100AERI/O1s R32
Zasilanie		220-240 V / 1 Ph / 50 Hz			
Kompresor	Typ	Twin rotary			
Wentylator zewnętrzny	Typ silnika	DC motor			
	Liczba wentylatorów	1			
Wymiennik ciepła	Typ	Żebrowany rurowy wymiennik ciepła			
Czynnik chłodniczy	Typ (GWP)	R32 (675)			
	Ładunek czynnika (kg)	1,50		1,65	
Poziom mocy akustycznej ¹ (dB (A))		56	58	59	60
Wymiary jednostkowe – szer. x wys. x gł. (mm)		1007 x 712 x 426		1118 x 865 x 523	
Wymiary opakowania – szer. x wys. x gł. (mm)		1065 x 800 x 485		1180 x 890 x 560	
Waga brutto / netto (kg)		62 / 57		82 / 77	
Średnica rury (mm)	Faza ciekła	6,35		9,52	
	Faza gazowa	15,88			
Sposób łączenia		Rozgałęzienie			
Pomiędzy jednostką wewnętrzną a zewnętrzną (m)	Maks. różnica wysokości	20			
	Długość rurociągów	2 - 30			
Dodatkowy czynnik chłodniczy	Dodatkowa ilość czynnika chłodniczego (g / m)	20		38	
	Maks. długość rurociągów bez dodatkowego czynnika chłodniczego (m)	15			
Zakres temperatury powietrza zewnętrznego	Chłodzenie (°C)	-5 ~ 43			
	Grzanie (°C)	-25 ~ 35			
	CWU (°C)	-25 ~ 43			
Model hydroboxu HPS-		42HM65AERI/11s		84HM100AERI/11s	
Grzanie ¹	Wydajność (kW)	4,25	6,2	8,3	10
	Pobór mocy (kW)	0,82	1,24	1,6	2
	COP	5,2	5	5,2	5
Grzanie ²	Wydajność (kW)	4,35	6,35	8,2	10
	Pobór mocy (kW)	1,14	1,69	2,08	2,63
	COP	3,8	3,75	3,95	3,8
Grzanie ³	Wydajność (kW)	4,4	6	7,5	9,5
	Pobór mocy (kW)	1,49	2	2,36	3,06
	COP	2,95	3	3,18	3,1
Chłodzenie ⁴	Wydajność (kW)	4,5	6,55	8,4	10
	Pobór mocy (kW)	0,81	1,34	1,66	2,08
	EER	5,55	4,9	5,05	4,8
Chłodzenie ⁵	Wydajność (kW)	4,7	7	7,4	8,2
	Pobór mocy (kW)	1,36	2,33	2,19	2,48
	EER	3,45	3	3,38	3,3
Klasa sezonowej efektywności energetycznej ogrzewania pomieszczeń ⁶	Temp. wody na wylocie 35 °C	A+++			
	Temp. wody na wylocie 55 °C	A++			

Uwagi:

1. Norma testowa: EN12102-1.

Skróty:

CWU: Ciepła woda użytkowa

GWP: Potencjał tworzenia efektu cieplarnianego

Uwagi:

1. Temperatura zewnętrzna 7 °C, 85 % R.H., EWT 30 °C, LWT 35 °C. 2. Temperatura zewnętrzna 7 °C, 85 % R.H., EWT 40 °C, LWT 45 °C. 3. Temperatura zewnętrzna 7 °C, 85 % R.H., EWT 47 °C, LWT 55 °C. 4. Temperatura zewnętrzna 35 °C DB, EWT 23 °C, LWT 18 °C. 5. Temperatura zewnętrzna 35 °C DB, EWT 12 °C, LWT 7 °C. 6. Sezonowa klasa efektywności energetycznej mierzona w przeciętnych warunkach klimatycznych. 7. Normy i prawodawstwo UE: EN14511; EN14825; EN50564; EN12102; (EU) No 811/2013; (EU) No 813/2013; OJ 2014/C 207/02:2014.

HPS-41CH120AERI/O3s R32	HPS-48CH140AERI/O3s R32	HPS-53CH155AERI/O3s R32
380-415 V / 3 Ph / 50 Hz		
Twin rotary		
DC motor		
1		
Żebrowany rurowy wymiennik ciepła		
R32 (675)		
1,84		
64	65	68
1118 × 865 × 523		
1180 × 890 × 560		
116 / 110		
9,52		
15,88		
Rozgałęzienie		
20		
2 - 30		
38		
15		
-5 ~ 43		
-25 ~ 35		
-25 ~ 43		
120HMI55AERI/11s		
12,1	14,5	16
2,44	3,09	3,56
4,95	4,7	4,5
12,3	14,2	16
3,24	3,89	4,44
3,8	3,65	3,6
12	13,8	16
3,87	4,6	5,52
3,1	3	2,9
12	13,5	14,9
3	3,75	4,38
4	3,6	3,4
11,6	12,7	14
4,22	4,98	5,71
4,22	2,55	2,45
A+++		
A++		

System split – model Hydrobox		HPS-42HM65AERI/11s	HPS-84HM100AERI/11s	HPS-120HM155AERI/11s
Zasilanie	220-240 V / 1 Ph / 50 Hz			
Poziom mocy akustycznej ¹ (dB)	38	42	43	
Wymiary urządzenia - szer. × wys. × gł. (mm)	420 × 790 × 270			
Wymiary opakowania - szer. × wys. × gł. (mm)	525 × 1050 × 360			
Waga (brutto / netto) (kg)	37 / 43		39 / 45	
Wymiennik ciepła po stronie wodnej	Płytkowy wymiennik ciepła			
Pompa wodna	Wysokość podnoszenia (m)			
	9			
Zbiornik ciśnieniowy (obieg pierwotny)	Moc (L)			
	8			
Średnica przyłączy	Nastawa zaworu bezpieczeństwa (MPa)			
	0,3			
	Strona wodna (mm)			
	R1"			
	Czynnik chłodniczy ciekły (mm)		9,52	
	6,35	15,88		15,88
	Czynnik chłodniczy gaz (mm)		15,88	
	15,88		15,88	
Nastawa zaworu bezpieczeństwa (MPa)	0,3			
Przełęcznik przepływu (m ³ / h)	0,36		0,6	
Całkowita objętość wody (L)	5			
Zapasowa nagrzewnica E ²	Montaż standardowy (kW)			
	-			
	Opcjonalnie (kW)			
	3 / 9			
Stopnie wydajności				
1 / 3				
Zasilanie	3,0 kW			
	220-240 V / 1 Ph / 50 Hz			
	9,0 kW			
	380-415 V / 3 Ph / 50 Hz			
Zakres temperatury pomieszczenia (°C)	5 - 35			
Zakres temperatury wody na wylocie	Chłodzenie (°C)			
	5 - 25			
	Ogrzewanie (°C)			
	25 - 65			
	CWU - zbiornik (°C)			
	30 - 60			

Uwagi:

1. Norma testowa: EN12102-1.

Systemy Split – Hydrobox ze zbiornikiem				HPS-42HM65AERI/IIT19H3s	HPS-84HM100AERI/IT241H3s	HPS-120HM155AERI/IT241H3s	
Zasilanie				220-240 V / 1 Ph / 50 Hz			
Typ				Stal nierdzewna			
Stal nierdzewna				SUS 316L			
Objętość wody (L)				190	240		
Zbiornik ciepłej wody użytkowej							
Maksymalna temperatura CWU – Tryb dezynfekcji (°C)				70			
Maksymalne ciśnienie wody (Bar)				10			
Materiał izolacyjny				Poliuretan (cyklopentan)			
Grubość izolacji				45			
Poziom mocy akustycznej ¹ (dB(A))				38	40	44	
Wymiary jednostki – szer. × wys. × gł. (mm)				600 × 1683 × 600	600 × 1943 × 600		
Wymiary opakowania – szer. × wys. × gł. (mm)				730 × 1920 × 730	730 × 2180 × 730		
Waga brutto / netto (kg)				161 / 140	178 / 157	180 / 159	
Wymiennik ciepła				Płytkowy wymiennik ciepła			
Pompa wodna				Wysokość podnoszenia (m)			
				9			
Naczynie wzbiorcze (Obieg pierwotny)				Głośność (L)			
				8			
Średnica przyłączy				Ogrzewanie / chłodzenie		Wylot	
						Wlot	
				CWU		Wlot	
						Wylot	
						Recykulacja	
Przyłącze płynnego czynnika chłodniczego (mm)				6,35	9,52		
Przyłącze gazu chłodniczego (mm)				15,88			
Nastawa zaworu bezpieczeństwa (MPa)				0,3			
Minimalny przepływ wody (m ³ / h)				0,36		0,6	
Całkowita objętość wody (L)				5			
Zapasowa grzałka elektryczna ²				Standardowo montowany (kW)			
				3			
				Opcjonalny (kW)			
				0			
Stopnie pojemności				1			
Zasilacz				3,0 kW	220-240 V / 1 Ph / 50 Hz		
Zakres temperatur otoczenia (°C)				5 - 35			
Temperatura wody na wylocie				Chłodzenie (°C)			
				5 - 25			
				Ogrzewanie (°C)			
				25 - 65			
CWU (°C)				30 - 60			

Basenowe pompy ciepła	HPP-24CH70AERI R32-1	HPP-30CH90AERI R32-1	HPP-41CH120AERI R32-1
Zasilanie	208 - 230 V 1 ~ 50 / 60 Hz		
Zalecany rozmiar basenu (15 °C AT) z zadaniem basenu (m³)	21	27	36
Zalecany rozmiar basenu (20 °C AT) z zadaniem basenu (m³)	31,5	40,5	54
Zalecany rozmiar basenu (25 °C AT) z zadaniem basenu (m³)	52,5	67,5	90
Typ pompy ciepła (pompa ciepła do basenu)	Inwerter		
Materiał	Metal + plastik		
Robocza temperatura powietrza (°C)	-7 °C - 43 °C		
Wydajność trybu Boost (maks.) - Powietrze 27 °C / woda 26 °C / wilgotność. 80% (kW)	10,3	12,8	14,5
Pobór mocy (kW)	1,56	2,13	2,28
COP	6,60	6,00	6,35
Wydajność grzewcza - powietrze 27 °C / woda 26 °C / wilgotność. 80% (kW)	2,9-7,16	2,9-9,15	2,8-12,5
Pobór mocy (kW)	0,24-0,95	0,24-1,35	0,23-1,79
COP	12,1-7,5	12,1-6,8	12,2-7,0
Tryb doładowania (maks.) - Wydajność grzewcza - Powietrze 15 °C / woda 26 °C / wilgotność. 71% (kW)	7,3	9,3	10,5
Pobór mocy (kW)	1,56	2,09	2,28
COP	4,69	4,45	4,60
Wydajność grzewcza - powietrze 15 °C / woda 26 °C / wilgotność. 71% (kW)	1,9-5,3	1,9-6,8	2,0-9,1
Pobór mocy (kW)	0,29-1,04	0,29-1,39	0,29-1,8
COP	6,55-5,1	6,55-4,9	6,9-5,05
Wydajność chłodnicza	4,5	5,2	7
Pobór mocy (kW)	1,13	1,55	1,75
EER	4	3,35	4
Maksymalny prąd (A)	10,5	11	12
Typ sprężarki	Obrotowy		
Ilość wentylatorów	1	1	1
Pobór mocy wentylatora (W)	50	80	110
Prędkość wirnika (RPM)	450	530	650
Maksymalna wydajność wentylatora (m³/h)	2500	3000	3600
Ilość czynnika chłodniczego - R32 (kg)	0,55	0,55	0,75
Poziom ciśnienia akustycznego (1m) - Tryb Boost (dB(A))	48	52	55
Poziom ciśnienia akustycznego (3 m) - Tryb Boost - wartość teoretyczna (dB(A))	39	43	46
Poziom ciśnienia akustycznego (1 m) (dB(A))	41	43	49
Poziom ciśnienia akustycznego (3 m) - wartość teoretyczna (dB(A))	32	34	40
Poziom ciśnienia akustycznego w trybie cichym (1 m) (dB(A))	39	39	40
Poziom ciśnienia akustycznego w trybie cichym (3 m) - wartość teoretyczna (dB(A))	30	30	31
Przepływ wody (m³/h)	3,1	3,9	5,4
Spadek ciśnienia wody (kPa)	4,6	7,3	13,8
Przyłącze wody (mm)	50	50	50
Waga brutto / netto (kg)	52 / 46	52 / 46	56 / 50
Wymiary jednostki - szer. × wys. × gł. (mm)	988 × 365 × 712	988 × 365 × 712	988 × 365 × 712
Wymiary opakowania - szer. × wys. × gł. (mm)	1065 × 485 × 845	1065 × 485 × 845	1065 × 485 × 845

Systemy monoblokowe (4 kW – 16 kW) HPM-		14CH40AERis R32-1H3	22CH65AERis R32-1H3	28CH84AERis R32-1H3	34CH100AERis R32-1H9	41CH120AERis R32-3H9	48CH140AERis R32-3H9	53CH155AERis R32-3H9	
Ogrzewanie A7W35*	Wydajność (kW)	4,20	6,35	8,40	10,0	12,1	14,5	15,9	
	Znamionowy pobór mocy (kW)	0,82	1,28	1,63	2,02	2,44	3,15	3,53	
	COP	5,10	4,95	5,15	4,95	4,95	4,60	4,50	
Ogrzewanie A7W45	Wydajność (kW)	4,30	6,30	8,10	10,0	12,3	14,1	16,0	
	Znamionowy pobór mocy (kW)	1,13	1,70	2,10	2,67	3,32	3,92	4,57	
	COP	3,8	3,70	3,85	3,75	3,70	3,60	3,50	
Ogrzewanie A7W55	Wydajność (kW)	4,40	6,00	7,50	9,50	11,9	13,8	16,0	
	Znamionowy pobór mocy (kW)	1,49	2,03	2,36	3,06	3,90	4,68	5,61	
	COP	2,95	2,95	3,18	3,10	3,05	2,95	2,85	
Ogrzewanie A2W35	Wydajność (kW)	4,40	5,50	7,10	8,20	9,2	11,0	13,0	
	Znamionowy pobór mocy (kW)	1,10	1,41	1,73	2,05	2,36	3,06	3,77	
	COP	4,00	3,90	4,10	4,00	3,90	3,60	3,45	
Ogrzewanie A2W45	Wydajność (kW)	5,10	5,80	7,40	7,85	10,60	11,50	12,70	
	Znamionowy pobór mocy (kW)	1,70	1,93	2,28	2,45	3,53	4,04	4,46	
	COP	3,00	3,00	3,25	3,20	3,00	2,85	2,85	
Ogrzewanie A2W55	Wydajność (kW)	5,10	5,65	7,10	8,10	11,30	12,40	13,30	
	Znamionowy pobór mocy (kW)	2,08	2,31	2,73	3,16	4,52	5,06	5,54	
	COP	2,45	2,45	2,60	2,56	2,50	2,45	2,40	
Ogrzewanie A-7W35	Wydajność (kW)	4,7	6,00	7,00	8,00	10,00	12,00	13,10	
	Znamionowy pobór mocy (kW)	1,52	2,00	2,19	2,62	3,33	4,21	4,85	
	COP	3,10	3,00	3,20	3,05	3,00	2,85	2,70	
Ogrzewanie A-7W45	Wydajność (kW)	4,30	5,40	6,60	7,35	10,20	11,70	12,80	
	Znamionowy pobór mocy (kW)	1,83	2,25	2,59	2,88	4,25	4,98	5,69	
	COP	2,35	2,40	2,55	2,55	2,40	2,35	2,25	
Ogrzewanie A-7W55	Wydajność (kW)	4,00	5,15	6,15	6,85	9,80	11,00	12,50	
	Znamionowy pobór mocy (kW)	2,05	2,58	3,00	3,43	4,78	5,37	6,25	
	COP	1,95	2,00	2,05	2,00	2,05	2,05	2,00	
Chłodzenie A35W18	Wydajność (kW)	4,50	6,50	8,30	9,90	12,00	13,50	14,90	
	Znamionowy pobór mocy (kW)	0,82	1,35	1,64	2,18	3,04	3,75	4,38	
	EER	5,50	4,80	5,05	4,55	3,95	3,60	3,40	
Chłodzenie A35W7	Wydajność (kW)	4,70	7,00	7,45	8,20	11,5	12,4	14,0	
	Znamionowy pobór mocy (kW)	1,36	2,33	2,22	2,52	4,18	4,96	5,60	
	EER	3,45	3,00	3,35	3,25	2,75	2,50	2,50	
Sezonowa klasa efektywności energetycznej: ogrzewanie ⁶	Zakres temp. wody na wylocie 35 °C	ηs	191 %	195 %	205 %	204 %	189 %	185 %	182 %
		Klasa	A+++						
	Zakres temp. wody na wylocie 55 °C	ηs	129 %	138 %	131 %	136 %	135 %	135 %	133 %
		Klasa	A++						
SCOP	Zakres temp. wody na wylocie 35 °C	4,85	4,95	5,21	5,19	4,81	4,72	4,62	
	Zakres temp. wody na wylocie 55 °C	3,31	3,52	3,36	3,49	3,45	3,47	3,41	
SEER	Zakres temp. wody na wylocie 7 °C	4,99	5,34	5,83	5,98	4,86	4,83	4,67	
	Zakres temp. wody na wylocie 18 °C	7,77	8,21	8,95	8,78	7,04	6,85	6,71	

*
A: Temperatura zewnętrzna
W: Temperatura wody na wylocie

Uwaga:

Parametry uzyskane wg norm EN14511:2013; EN14825:2013; EN50564:2011; 12102:2011; (EU) No: 811:2013; (EU)No: 813:2013; OJ 2014 / C 207 / 02:2014

Systemy monoblokowe (4 kW - 16 kW) HPM-		14CH40AERis R32-1H3	22CH65AERis R32-1H3	28CH84AERis R32-1H3	34CH100AERis R32-1H9	41CH120AERis R32-3H9	48CH140AERis R32-3H9	53CH155AERis R32-3H9	
Zasilanie		18	220-240 V / 1 Ph / 50 Hz			380-415 V / 3 Ph / 50 Hz			
MOP (A)		12	18	19	19	14	14	14	
MCA (A)			14	16	17	10	11	12	
Sprężarka	Typ	Podwójny obrotowy							
	Bieguny	6							
	Zakres prędkości (rps)	10 ~ 120							
	Wydajność (60 rps)	5450		7100		14000			
	Wejście (60 rps)	1735		2230		4380			
	Maks. częstotliwość grzanie (Hz)	78	96	86	96	78	86	92	
Maks. częstotliwość chłodzenie (Hz)	72	84	72	78	70	76	80		
Wentylator zewnętrzny	Typ silnika	Wentylator prądu stałego							
	Liczba wentylatorów	1							
Wymiennik ciepła po stronie powietrza	Przepływ powietrza (m³ / h)	2770		4030		4060		4650	
	Ilość rzędów	2,4		2		3			
Czynnik chłodniczy	Ilość obiegów	7		8		12			
	Typ (GWP)	R32 (675)							
	Ładunek (kg)	1,40				1,75			
Element rozprężny		Elektroniczny zawór rozprężny							
Poziom mocy akustycznej	Grzanie A7W35 (dB (A))	55	58	59	60	65	65	69	
	Maksymalne ogrzewanie (dB (A))	60	61	61	62	65	65	69	
	Grzanie w trybie cichym 1 (dB (A))	56	56	57	58	62	62	63	
	Grzanie w trybie cichym 2 (dB (A))	53	53	55	55	56	56	56	
	Chłodzenie A35W18 (dB (A))	56	58	60	60	64	64	69	
	Maksymalne chłodzenie (dB (A))	60	61	61	62	65	65	69	
	Chłodzenie w trybie cichym 1 (dB (A))	55	57	57	58	62	62	63	
	Chłodzenie w trybie cichym 2 (dB (A))	52	54	54	54	56	56	56	
Wymiary urządzenia - szer. × wys. × gł. (mm)		1295 × 792 × 429			1385 × 945 × 526				
Wymiary opakowania - szer. × wys. × gł. (mm)		1375 × 945 × 475			1465 × 1120 × 560				
Waga brutto / netto (kg)		121 / 89		148 / 121		188 / 160			
Sposób podłączenia		104 / 104 / 50			64 / 64 / 32				
Metoda połączenia		Rozgałęzienie							
Zakres temperatury powietrza na zewnątrz	Chłodzenie (°C)	-5 ~ 43							
	Ogrzewanie (°C)	-25 ~ 35							
	CWU (°C)	-25 ~ 43							
Wymiennik ciepła po stronie wody		Płytkowy							
Pompa wodna	Wysokość podnoszenia (m)	9							
Naczynie zbiorcze	Pojemność (L)	8							
	Ciśnienie ładowania (Mpa)	0,3							
Przyłącze od strony wody (mm)		R 1"			R 5 / 4"				
Zawór bezpieczeństwa (MPa)		0,3							
Nastawa czujnika przepływu (m³ / h)		0,36				0,6			
Całkowita objętość wody (L)		5							
Zapasowa grzałka elektryczna	* Opcjonalnie (kW)	3,0	3,0	3,0	9,0	9,0	9,0	9,0	
	Stopnie wydajności	1							
	Zasilanie	3,0 kW				220-240 V / 1 Ph / 50 Hz			
		6,0 / 9,0 kW				380-415 V / 3 Ph / 50 Hz			
Zakres temperatur wody na wylocie	Chłodzenie (°C)	5 ~ 30							
	Ogrzewanie (°C)	12 ~ 65							
	Zbiornik CWU (°C)	10 ~ 60							
Nominalny zakres temperatury wody powrotnej	Chłodzenie (°C)	6 ~ 35							
	Ogrzewanie - CWU (°C)	12 ~ 59							

Systemy monoblokowe (18 kW - 30 kW)			HPM-61CH180AERis R32-3	HPM-75CH220AERis R32-3	HPM-89CH260AERis R32-3	HPM-102CH300AERis R32-3
Ogrzewanie A7W35*	Wydajność (kW)		18000	22000	26000	30100
	Znamionowy pobór mocy (kW)		3830	5000	6373	7698
	COP		4,7	4,4	4,08	3,91
Ogrzewanie A7W45	Wydajność (kW)		18000	22000	26000	30000
	Znamionowy pobór mocy (kW)		5143	6471	8387	10345
	COP		3,5	3,4	3,1	2,9
Ogrzewanie A7W55	Wydajność (kW)		18000	22000	26000	30000
	Znamionowy pobór mocy (kW)		6545	8302	10612	13043
	COP		2,75	2,65	2,45	2,3
Ogrzewanie A-7W35	Wydajność (kW)		18000	21000	22000	23000
	Znamionowy pobór mocy (kW)		6667	8077	8800	9388
	COP		2,7	2,6	2,5	2,45
Chłodzenie A35W18	Wydajność (kW)		18500	23000	27000	31000
	Znamionowy pobór mocy (kW)		3895	5000	6279	7750
	EER		4,75	4,6	4,3	4
Chłodzenie A35W7	Wydajność (kW)		17000	21000	26000	29500
	Znamionowy pobór mocy (kW)		5574	7119	9630	11569
	EER		3,05	2,95	2,7	2,55
Klasa sezonowej efektywności energetycznej ogrzewania pomieszczeń	Wylot wody 35 °C	Klasa	A+++			
	Wylot wody 55 °C	Klasa	A++			
SCOP	Wylot wody 35 °C		4,6	4,53	4,5	4,2
	Wylot wody 55 °C		3,2	3,23	3,15	3,15
SEER	Wylot wody 7 °C		4,7	4,7	4,66	4,49
	Wylot wody 18 °C		5,48	5,67	5,88	5,71

Systemy monoblokowe (18 kW – 30 kW)		HPM-61CH180AERis R32-3	HPM-75CH220AERis R32-3	HPM-89CH260AERis R32-3	HPM-102CH300AERis R32-3
Zasilanie		380-415 V / 3 Ph / 50 Hz			
MOP (A)		18	21	24	28
MCA (A)		21	24,5	27	28,5
Kompresor	Typ	Podwójny obrotowy			
Wentylator	Typ silnika	Wentylator prądu stałego			
	Liczba wentylatorów	2			
Wymiennik ciepła po stronie powietrza		Typ płyty			
Pompa wodna	Wysokość podnoszenia (m)	12			
Czynnik chłodniczy	Typ (GWP)	R32			
	Ładunek (kg)	5			
Element rozprężny		Elektroniczny zawór rozprężny			
Poziom mocy akustycznej ² (dB)		71	73	75	77
Przepływ wody (m ³ / h)		3,1	3,78	4,47	5,18
Wewnętrzna objętość wody (L)		3,5	3,5	3,5	3,5
Wymiary jednostki - szer. × wys. × gł. (mm)		1129 x 1558 x 440			
Wymiary opakowania - szer. × wys. × gł. (mm)		1220 x 1735 x 565			
Waga netto/brutto (kg)		206 / 177			
Średnica przyłączy (inch)		1-1/4" BSP	1-1/4" BSP	1-1/4" BSP	1-1/4" BSP
Zakres temperatury powietrza zewnętrznego	Chłodzenie (°C)	-5 ~ 46			
	Ogrzewanie (°C)	-25 ~ 35			
	CWU - zbiornik (°C)	-25 ~ 43			
Temperatura wody na zasilaniu	Chłodzenie (°C)	5 ~ 25			
	Ogrzewanie - PTV (°C)	25 ~ 60			



VIVAX

Po prostu jakość.

M SAN Grupa d.o.o.

Dugoselska ulica 5
10372, Rugvica, Chorwacja
☎ +385 1 3654 900
✉ vivax@msan.hr

vivax.com

VRF

Siedziba główna
VRF Sp. z o.o.

o/ **Pietrzykowice**

Fabryczna 1A
55-080 Pietrzykowice
+48 71 316 19 54
wroclaw@vrfpolska.pl

Żory

Rybnicka 83
44-240 Żory
+48 32 435 01 98
zory@vrfpolska.pl

o/ **Katowice**

Porcelanowa 60
40-246 Katowice
+48 32 797 35 89
katowice@vrfpolska.pl

VIVAX PARTNER

